

## MEZZI AGRICOLI

### RACCOGLIFRUTTA MAR-TECH FUTURA 2.3

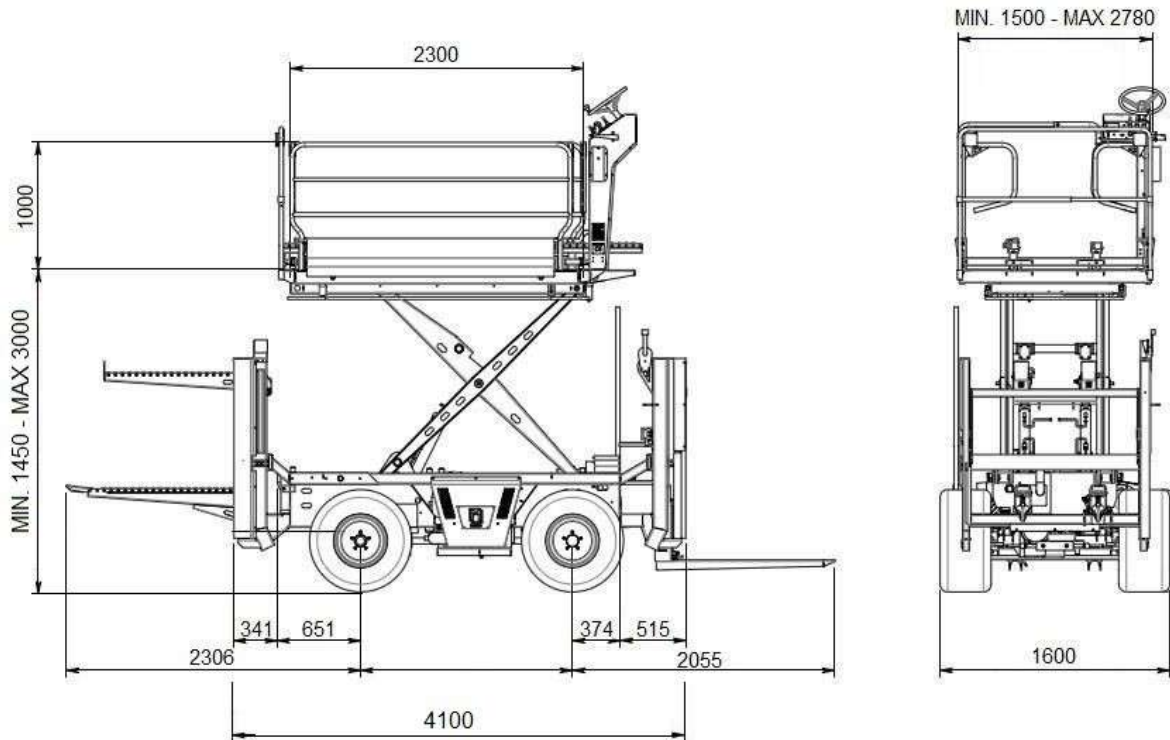

Altezza totale macchina chiusa	mm.	2.580
Portata piattaforma	Kg	500
Portata terrazine (compresa una persona)	Kg	150
Portata muletto anteriore	Kg	500
Portata muletto posteriore	Kg	500
Sbraccio massimo	mm.	640
Massa totale	Kg.	2.440
Velocità di lavoro	Km/h	1,5
Velocità di trasferimento	Km/h	12
Pendenza max. superabile	%	18
Pendenza massima trasfer.	%	10
Batterie	V / A	12/55
Sistema di elevazione	Pantografo	
Olio idraulico	l	30

#### Caratteristiche

- Trazione idrostatica
- 4 ruote motrici e sterzanti con allineamento automatico
- Motore Lombardini Focs 1003, 3 cilindri, 25 CV
- Freno negativo sulla trasmissione
- Piattaforma idraulica 2300 x 1500 mm con parapetti inclinabili
- Sistema elettroidraulico di apertura/chiusura terrazine laterali 500 mm.
- Protezioni laterali
- Comando avanzamento con manipolatore idraulico
- Ruote 31/15.5-15 larghezza 1.820 mm.
- Ruote 10.0/75-15,3 larghezza 1.550 mm.
- Bloccaggio differenziale
- Muletto Anteriore
- Muletto Posteriore
- Rulliera dorsale unica
- Forche sup. su muletto posteriore con supporto
- Comandi idraulici terrazine nei quattro angoli
- OPZIONALE: Impianto compressore C 400 + elettrofrizione





## MEZZI AGRICOLI

### ANTONIO CARRARO TIGRE 3800 TRATTORE COMPATTO ISODIAMETRICO STERZANTE

Piccolo trattore isodiametrico sterzante, per utilizzo semiprofessionale.

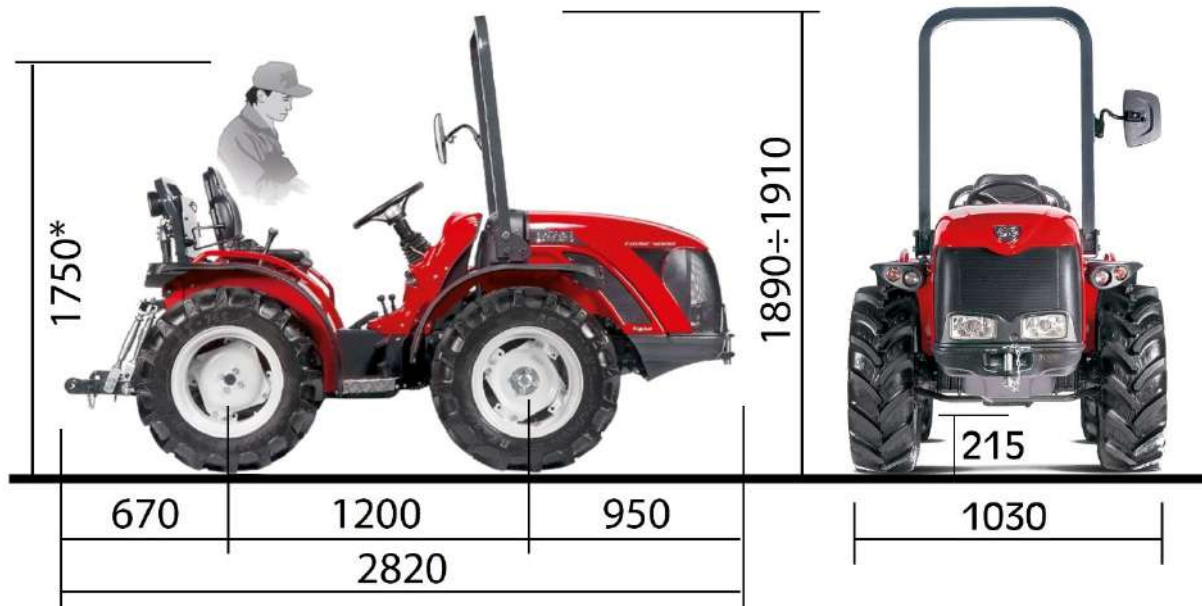

**Peso:** 1.075 Kg.

**Telaio:** Integrale oscillante ACTIO™ • Ruote sterzanti

**Motore:** Diesel a iniezione diretta – Aspirazione naturale/interna

Potenza kW/CV (97/68/CE): 18,9/ 25,7 - Normativa Emissioni: Fase 5

Coppia max (Nm/giri): 86,8 Nm/1200 - Capacità serbatoio (litri): 30

**Trasmissione:** Cambio meccanico con innesti agevolati a 12 marce: 8 AV e 4 RM

**Presa di forza:** Standard a 540 g/min e sincronizzata con tutte le velocità del cambio

**Albero:** Profilo ASAE 1"3/8 a 6 scanalature con innesto facilitato

**Sollevatore:** Idraulico posteriore con attacco a 3 punti

Capacità di sollevamento (Kg): 850

**Sterzo:** Idraulico

**Freni:** di servizio e di stazionamento

**Sicurezza:** Arco anteriore abbattibile - Arco posteriore integrato

**Impianto elettrico:**

- Strumento di bordo analogico/digitale retro-illuminato con indicatori livello carburante e temperatura acqua, spie di controllo a led, display digitale N° giri PTO, avvisatore acustico e visivo per le emergenze e cupolino antiriflesso
- Cronotachigrafo
- Proiettori anteriori luce alogena
- Presa unipolare
- Presa 7 poli
- Claxon

**Dotazione:**

- Bloccaggio differenziale anteriore e posteriore
- Comando PTO Std/ Sincro
- Sedile molleggiato e regolabile con cinture di sicurezza
- Maniglioni di sostegno sui parafranghi
- Gancio traino posteriore
- Gancio di rimorchio anteriore integrato al paraurti per un azionamento sicuro.



**MEZZI AGRICOLI**  
**ANTONIO CARRARO TIGRE 3800**  
**TRATTORE COMPATTO ISODIAMETRICO STERZANTE**  
**CON TRINCIAERBA PERUZZO FOX S 1200**

**Piccolo trattore isodiametrico sterzante, per lo sfalcio di erba lunghezza 3-8 cm.**



La trinciaerba posteriore FOX-S è stata progettata per l'esigenza di avere una trincia leggera per piccoli trattori, adattabile posteriormente, con attacco a 3 punti di categoria 1N.

**Caratteristiche:**

- Silenziosa
- Spostamento laterale idraulico
- Larghezza di taglio 1.180 mm.
- Altezza di taglio 30 - 80 mm.
- N° 80 coltelli
- N° 40 mazze
- Capacità olio moltiplicatore 0,7 litri
- Potenza assorbita 13 kW (18 HP)
- Presa di forza trattore 540 rpm
- Dimensioni 1.500x920x780 mm.
- Peso 180 Kg.





## MEZZI AGRICOLI

### NEW HOLLAND BOOMER 50

LARGHEZZA mm. 1.500



“Facile” è la parola che meglio lo definisce. I comandi sono a portata di mano, il sedile e il volante sono registrabili in funzione della corporatura dell’operatore e l’ampio posto di guida sgombro da ostacoli offre la massima libertà di movimento delle gambe. Inoltre, i diversi colori che contraddistinguono i vari comandi li rendono facilmente identificabili per un corretto azionamento.

Motore diesel 4 cilindri – cilindrata	cm <sup>3</sup>	2.500
Potenza lorda	kW/CV	35/47
Regime nominale	giri/min	2.600
Trasmissione idrostatica 3 gamme con controllo della marcia		
Larghezza	mm	1.500
Lunghezza (senza zavorra)	mm	3.070
Peso	Kg	1.755
Capacità di sollevamento dell’attacco a 3 punti alle rotule	Kg	1.250
Serbatoio combustibile	litri	36
Sterzo idrostatico		
Velocità AV massima idrostatica	Km/h	22,7
Inversore sincronizzato		
Bloccaggio differenziale posteriore meccanico/a pedale		
Freni multidisco in bagno d’olio		
Portata idraulica all’attrezzo	litri/min	31,2
Distributori idraulici ausiliari		2
Presenza di Potenza indipendente a inserimento elettroidraulico		
Presenza di Potenza posteriore - potenza	CV	37
Presenza di Potenza posteriore	giri/min	540/750/1.000
Presenza di Potenza posteriore ventrale	giri/min	2.000

## MEZZI AGRICOLI

### ANTONIO CARRARO SN 5800 V MAJOR TRATTORE COMPATTO ISODIAMETRICO ARTICOLATO STRETTO

Trattore compatto isodiametrico a telaio snodato, avente un raggio di volta strettissimo:  
l'ideale per accedere con disinvoltura negli spazi più limitati.

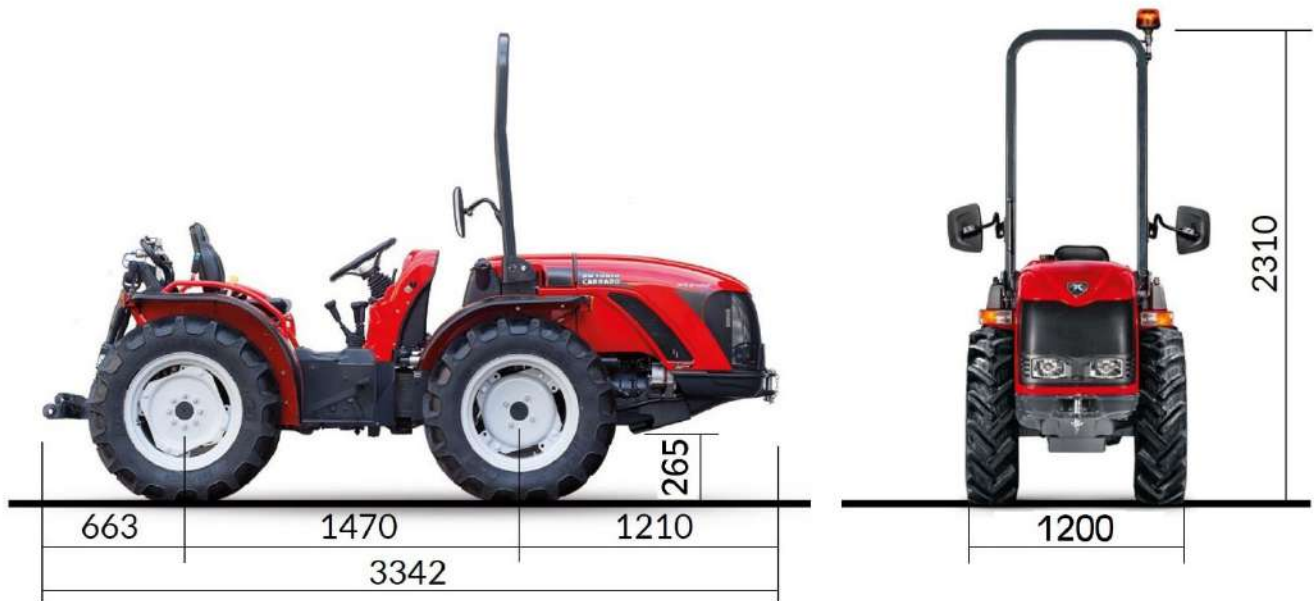

**Peso: 1.600 Kg.**

**Telaio:** Integrale oscillante ACTIO™ • Articolato • 4 ruote motrici uguali • Riduttori finali posteriori

**Motore:** Diesel a iniezione diretta common-rail con sovralimentazione  
Potenza kW/CV (97/68/CE): 37.9/ 51,5 - Normativa Emissioni: Stage 5  
Coppia max (Nm/giri): 168,2 Nm/1690 - Capacità serbatoio (litri): 38,5

**Trasmissione:** Cambio sincronizzato a 24 marce: 12 AV e 12 RM con inversore

**Preso di forza:** Indipendente, a comando meccanico, velocità standard 540 g/min e sincronizzata

**Albero:** Profilo 1"3/8 scanalato

**Sollevatore posteriore:** Sollevatore idraulico posteriore con attacco a 3 punti  
Capacità di sollevamento (Kg): 1700  
Bracci oscillanti con stabilizzatori laterali a puntone cat.1  
Gancio traino post. categoria "C" registrabile

**Sterzo:** Idraulico con 2 pistoni

**Freni:** posteriori a dischi in bagno d'olio a comando idraulico

**Freni di soccorso e stazionamento:** a nastro sulla trasmissione

**Dotazione di serie:**

- Bloccaggio differenziale anteriore a comando meccanico, posteriore a comando idraulico
- Sedile molleggiato e regolabile
- Cinture di sicurezza
- Gancio traino posteriore registrabile
- Gancio traino anteriore
- Arco di protezione operatore abbattibile
- Dischi ruote registrabili
- Claxon
- Impianto luci ed indicatori direzionali
- Presa di corrente a 3 poli e presa da 7 poli
- Quadro di controllo centralizzato
- Interruttore avviamento di sicurezza
- Tachimetro digitale
- Stacca batteria

## MEZZI AGRICOLI

### ANTONIO CARRARO SN 5800 V MAJOR TRATTORE COMPATTO ISODIAMETRICO ARTICOLATO STRETTO CON TRINCIAERBA BERTI PARK/P 125

Trattore compatto con trinciaerba per lo sfalcio di erba, cespugli e ramaglia fino a 2-3 cm.



#### Caratteristiche:

- attacco ai tre punti spostabile, Cat. I
- spostamento meccanico
- ruota libera nella scatola ingranaggi
- rullo livellatore autopulente regolabile in altezza
- mazze forgiate e bonificate BERTI o kit coltelli
- controcoltelli
- PTO 540/1000 g/min (invertendo le pulegge)



Larghezza lavoro cm	Potenza HP		Spostamento laterale mm		Mazze L n°	Coltelli YL n°	Cinghie n°	Peso KG	
	min	max	690	560	12	36	2	min	max
125	30	60	370	880				295	350

## MEZZI AGRICOLI

### ANTONIO CARRARO SN 5800 V MAJOR TRATTORE COMPATTO ISODIAMETRICO ARTICOLATO STRETTO

Trattore compatto isodiametrico a telaio snodato, avente un raggio di volta strettissimo:  
l'ideale per accedere con disinvoltura negli spazi più limitati.

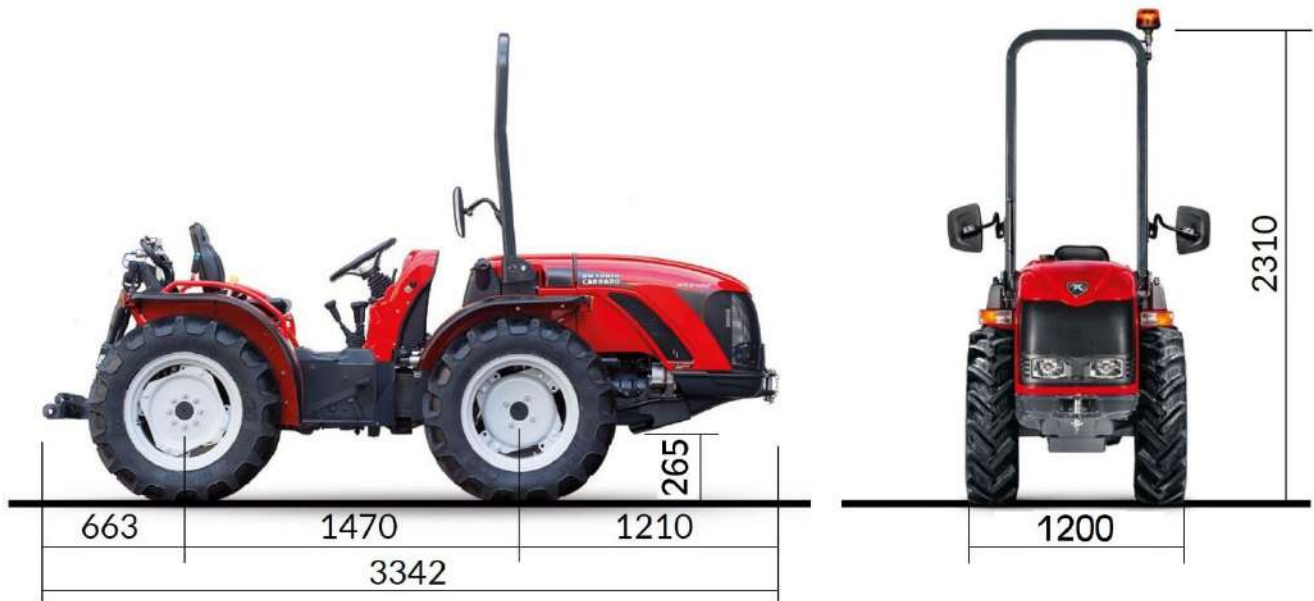

**Peso: 1.600 Kg.**

**Telaio:** Integrale oscillante ACTIO™ • Articolato • 4 ruote motrici uguali • Riduttori finali posteriori

**Motore:** Diesel a iniezione diretta common-rail con sovralimentazione  
Potenza kW/CV (97/68/CE): 37.9/ 51,5 - Normativa Emissioni: Stage 5  
Coppia max (Nm/giri): 168,2 Nm/1690 - Capacità serbatoio (litri): 38,5

**Trasmissione:** Cambio sincronizzato a 24 marce: 12 AV e 12 RM con inversore

**Preso di forza:** Indipendente, a comando meccanico, velocità standard 540 g/min e sincronizzata

**Albero:** Profilo 1"3/8 scanalato

**Sollevatore posteriore:** Sollevatore idraulico posteriore con attacco a 3 punti  
Capacità di sollevamento (Kg): 1700  
Bracci oscillanti con stabilizzatori laterali a puntone cat.1  
Gancio traino post. categoria "C" registrabile

**Sterzo:** Idraulico con 2 pistoni

**Freni:** posteriori a dischi in bagno d'olio a comando idraulico

**Freni di soccorso e stazionamento:** a nastro sulla trasmissione

**Dotazione di serie:**

- Bloccaggio differenziale anteriore a comando meccanico, posteriore a comando idraulico
- Sedile molleggiato e regolabile
- Cinture di sicurezza
- Gancio traino posteriore registrabile
- Gancio traino anteriore
- Arco di protezione operatore abbattibile
- Dischi ruote registrabili
- Claxon
- Impianto luci ed indicatori direzionali
- Presa di corrente a 3 poli e presa da 7 poli
- Quadro di controllo centralizzato
- Interruttore avviamento di sicurezza
- Tachimetro digitale
- Stacca batteria

## MEZZI AGRICOLI

### ANTONIO CARRARO SN 5800 V MAJOR TRATTORE COMPATTO ISODIAMETRICO ARTICOLATO STRETTO CON TRINCIAERBA BERTI PARK/P 125

Trattore compatto con trinciaerba per lo sfalcio di erba, cespugli e ramaglia fino a 2-3 cm.



#### Caratteristiche:

- attacco ai tre punti spostabile, Cat. I
- spostamento meccanico
- ruota libera nella scatola ingranaggi
- rullo livellatore autopulente regolabile in altezza
- mazze forgiate e bonificate BERTI o kit coltelli
- controcoltelli
- PTO 540/1000 g/min (invertendo le pulegge)



Larghezza lavoro cm	Potenza HP		Spostamento laterale mm		Mazze L n°	Coltelli YL n°	Cinghie n°	Peso KG	
	min	max	690	560	12	36	2	min	max
125	30	60	370	880				295	350



## MEZZI AGRICOLI

### ANTONIO CARRARO SRX 5800

#### TRATTORE DI MEDIA POTENZA PROFESSIONALE

Trattore compatto articolato e reversibile a telaio snodato.

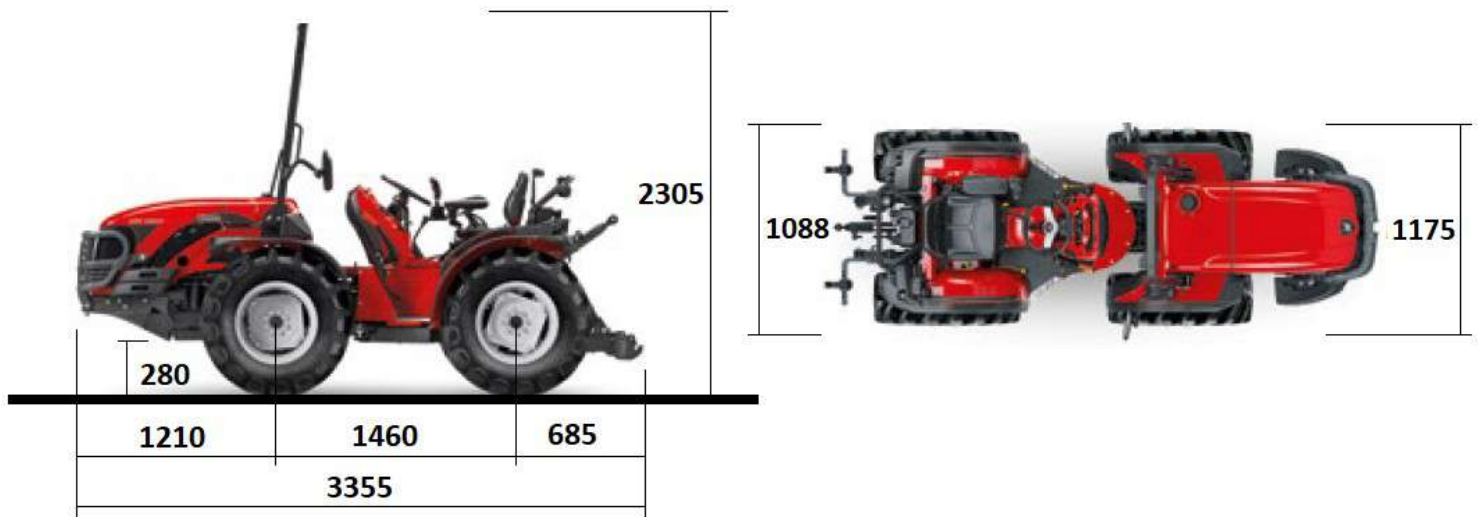

**Peso:** 1.965 Kg.

**Telaio:** Integrale oscillante ACTIO™ • Reversibilità RGS™ • 4 ruote motrici uguali • Telaio articolato • Riduttori finali posteriori orizzontali

**Motore:** Diesel a iniezione diretta common-rail, turbo  
Potenza kW/CV (97/68/CE): 37.9/ 52 - Normativa Emissioni: Stage 5  
Coppia max (Nm/giri): 170 Nm/1690 - Capacità serbatoio (litri): 40

**Trasmissione:** Cambio S90: sincronizzato a 32 marce: 16 AV e 16 RM con invertitore sincronizzato

**Presa di forza:** Posteriore, Indipendente 540/540E giri/min a innesto elettroidraulico progressivo; sincronizzata

**Albero:** Profilo 1"3/8 a 6 scanalature con innesto facilitato

**Sollevatore posteriore:** Sollevatore idraulico con attacco a 3 punti  
Capacità di sollevamento (Kg): 1900  
Bracci oscillanti con stabilizzatori laterali cat.1-2  
Gancio traino post. categoria "C" registrabile

**Sterzo:** Idraulico con 2 pistoni

**Freni:** posteriori a doppio disco in bagno d'olio a comando idraulico

**Freni di stazionamento combinato:** a nastro sulla trasmissione ed agente sui ceppi con sistema superbrake meccanico integrato

#### Caratteristiche:

Trattore multifunzionale agile e stretto, ideale per vigneti, frutteti e serre. Grazie al telaio articolato e al passo corto, questo modello offre un ridotto raggio di sterzo ed è quindi molto maneggevole. E' dotato di freni a doppio disco in bagno d'olio e sistema Superbrake meccanico integrato. La configurazione con motore a sbalzo e le 4 ruote isodiametriche, esalta la stabilità e l'aderenza al terreno del trattore anche nelle pendenze.



**MEZZI AGRICOLI**  
**ANTONIO CARRARO SRX 5800**  
**TRATTORE DI MEDIA POTENZA PROFESSIONALE**  
**CON TRINCIAERBA REVERSIBILE PERUZZO ELK 1600 M**



La trinciaerba ELK è adatta per l'applicazione a trattori da 35 a 55 CV di potenza e con attacco a 3 punti di categoria 1. Macchina reversibile: può essere applicata sia frontalmente che posteriormente al trattore.

**Caratteristiche:**

- Moltiplicatore bidirezionale
- Facile regolazione rullo
- Rullo + raschiarullo
- Lama mulching per alta riduzione dell'erba
- Larghezza di taglio 1.475 mm.
- Altezza di taglio 10 - 80 mm.
- N° 48 Mazzetta a paletta robusta di spessore 5 mm. per erba alta e piccoli arbusti.
- Presa di forza trattore 540 rpm
- Dimensioni 1.815x1.035x845 mm.
- Peso 342 Kg.





## MEZZI AGRICOLI

### TRATTORE CASE IH FARMALL C 110



#### Caratteristiche

- Potenza nominale kW 81 / cv 110
- Motore 4 cilindri da 3600cc. Stage V.
- Trasmissione Acrive Drive 2 con Hi Lo
- Super riduttore 40marce av + 40retromarce
- Leva multicontroller
- Velocità 40 Km/h con ECO
- Cabina Confort con pannello ad alta visibilità nel tettuccio
- Aria condizionata
- Sedile a sospensione pneumatica girevole di 15°
- Sedile passeggero omologato
- Autoradio
- 2° girofaro
- N. 6 Fari di lavoro
- Bloccaggio differenziali ant e post a comando elettroidraulico
- Assale anteriore classe 1,5
- PTO posteriore a 3 velocità 540/540E/1000 g.min
- Sollevatore posteriore a controllo elettronico con capacità di sollevamento di 4400 kg.
- N. 2 cilindri ausiliari di sollevamento da 50 mm.
- Attacchi rapidi di cat 2
- Pompa idraulica di sollevamento tandem 64 +37 lt/min
- N. 4 distributori posteriori (8 prese idrauliche)
- Pneumatici 540/65 R 34 post e 440/65 R24 con cerchi registrabili
- Zavorre anteriori a pacchetto



## MEZZI AGRICOLI

### TRATTORE CASE IH FARMALL C 120



#### Caratteristiche

- Potenza nominale kW 86 / cv 117
- Motore 4 cilindri da 3600cc. Stage V.
- Trasmissione Acrive Drive 2 con Hi Lo
- Super riduttore 40marce av + 40retromarce
- Leva multicontroller
- Velocità 40 Km/h con ECO
- Cabina Confort con pannello ad alta visibilità nel tettuccio
- Aria condizionata
- Sedile a sospensione pneumatica girevole di 15°
- Sedile passeggero omologato
- Autoradio
- 2° girofaro
- N. 6 Fari di lavoro
- Bloccaggio differenziali ant e post a comando elettroidraulico
- Assale anteriore classe 1,5
- PTO posteriore a 3 velocità 540/540E/1000 g.min
- Sollevatore posteriore a controllo elettronico con capacità di sollevamento di 4400 kg.
- N. 2 cilindri ausiliari di sollevamento da 50 mm.
- Attacchi rapidi di cat 2
- Pompa idraulica di sollevamento tandem 64 +37 lt/min
- N. 4 distributori posteriori (8 prese idrauliche)
- N. 2 distributori idraulici anteriori
- Pneumatici 540/65 R 34 post e 440/65 R24 con cerchi registrabili
- Sollevatore anteriore e monozavorra anteriore da 400 Kg.
- Impianto di frenatura pneumatico con gancio scorrevole C+D3



## MEZZI AGRICOLI

### TRATTORE CASE IH FARMALL C 120



#### Caratteristiche

- Potenza nominale kW 86 / cv 117
- Motore 4 cilindri da 3600cc. Stage V.
- Trasmissione Acrive Drive 2 con Hi Lo
- Super riduttore 40marce av + 40retromarce
- Leva multicontroller
- Velocità 40 Km/h con ECO
- Cabina Confort con pannello ad alta visibilità nel tettuccio
- Aria condizionata
- Sedile a sospensione pneumatica girevole di 15°
- Sedile passeggero omologato
- Autoradio
- Lavatergilunotto post
- 2° girofaro
- N. 6 Fari di lavoro
- Bloccaggio differenziali ant e post a comando elettroidraulico
- Assale anteriore classe 1,5
- PTO posteriore a 3 velocità 540/540E/1000 g.min
- Sollevatore posteriore a controllo elettronico con capacità di sollevamento di 4400 kg.
- N. 2 cilindri ausiliari di sollevamento da 50 mm.
- Attacchi rapidi di cat 2
- Pompa idraulica di sollevamento tandem 64 +37 lt/min
- N. 4 distributori posteriori (8 prese idrauliche)
- N. 2 distributori idraulici anteriori
- Pneumatici 540/65 R 34 post e 440/65 R24 con cerchi registrabili
- Sollevatore anteriore con **Presa di forza** PTO 1000 giri e monozavorra anteriore da 400 Kg.
- Impianto di frenatura pneumatico con gancio scorrevole C+D2

## MEZZI AGRICOLI

### TRINCIATRICE BERTI TA/S L=200 PER TRATTORE CASE

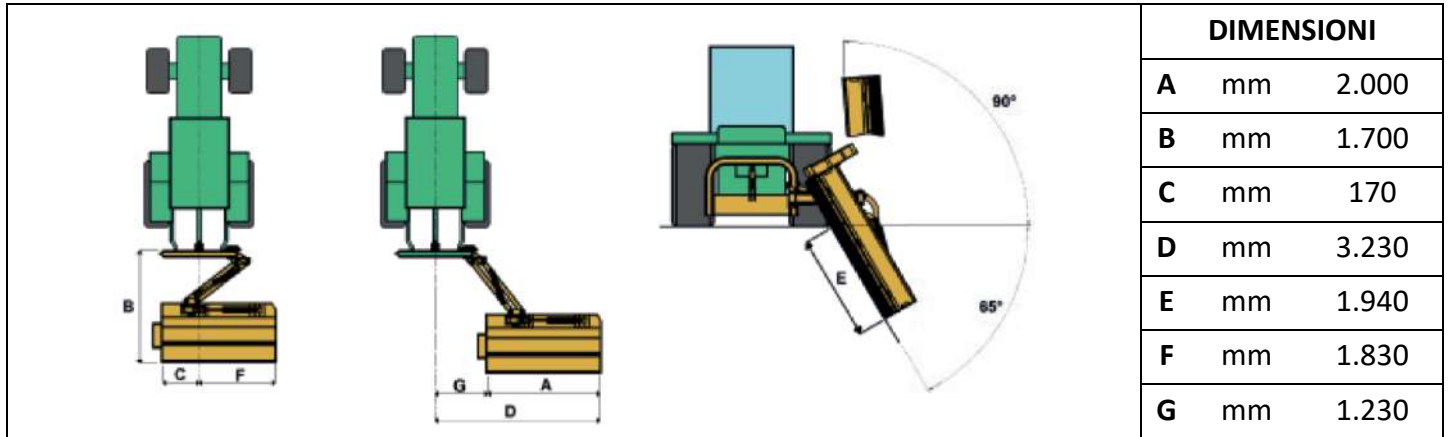

#### Caratteristiche

- Trinciatrice compatta multiuso, adatta a lavorare sia posteriormente che lateralmente al trattore. Consigliata per erba, residui vegetali, cespugli e sarmenti di  $\varnothing$  7-8 cm. Ideale per la pulizia di parchi, aree verdi, giardini, bordi di strade, su fossati, argini e terreni inclinati in genere.
- Inclinazione idraulica della macchina con sistema flottante
- **Larghezza di taglio 2.000 mm.**
- Attacco ai tre punti Cat. II con sistema flottante e fermo di sicurezza
- Angolo fiancata destra arrotondato
- Scarico posteriore registrabile
- Spostamento idraulico con valvola di sicurezza
- Valvola di blocco
- Rullo posteriore livellatore autopulente  $\varnothing$  159 regolabile in altezza
- Tenditore automatico delle cinghie
- Mazze forgiate e bonificate BERTI
- Albero cardanico a profilo rinforzato
- PTO Presa di forza 540 g/min.
- Sistema Antishock BERTI brevettato



Mod.									
	cm	HP	n°	n°	n°	PTO	KG	KG	
		Min	Max				min	max	
<b>TA/S 200</b>	200	60	110	18	54	4	540	885	1005



## MEZZI AGRICOLI

### TRATTORE CASE IH MAXXUM 150 CVX

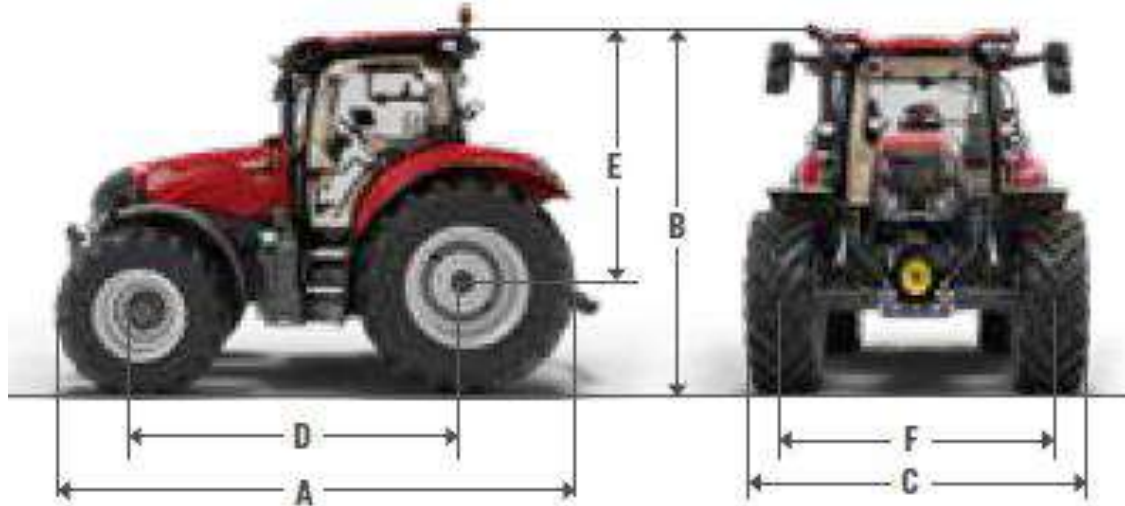

Peso totale consentito	Kg. 1.500
<b>A</b> Lunghezza massima	mm. 5.300
<b>B</b> Altezza di ingombro al supporto lampeggiante	mm. 3.100
<b>C</b> Larghezza totale	mm. 2.500

#### Caratteristiche

- Potenza nominale kW 116 / cv 158
- Motore 6 cilindri da 6728cc. Stage V
- Potenza boosterizzata al traino 165 hp e 174 hp alla pto
- Trasmissione con cambio a variazione continua CVXDRIVE - Velocità 50 Km/h
- Cabina con sistema di sospensione e Aria condizionata
- Sedile a sospensione pneumatica e Sedile passeggero omologato
- Autoradio con Bluetooth
- N. 2 girofari - N. 10 Fari di lavoro LED da 1950 lumen
- Sollevatore anteriore con PTO 1000 giri
- Sistema ASC di controllo adattivo dello sterzo e predisposizione ACCUGUIDE
- Monitor AFS 700 PRO
- Assale anteriore Heavy Duty classe 4 con ammortizzatore
- PTO a 3 velocità 540/540E/1000 g.min con controllo anche da esterno
- Sollevatore posteriore a controllo elettronico con comandi esterni
- Pompa idraulica CCLS da 150 lt/min.
- N. 6 distributori idraulici 4 posteriori e 2 ventrali
- Pneumatici 650/65 R 38 post e 540/65 R28 con cerchi registrabili marca Michelin
- Omologazione con massa tecnicamente ammissibile a 105 q.li
- Longheroni laterali e Monozavorra anteriore
- AFS connect telematica avanzata per trasferimento di file con abbonamento di 3 anni



## MEZZI AGRICOLI

### RIMORCHIO AGRICOLO F.LLI ONGARO ONG 15/30 AR



#### Caratteristiche

- TIPO: ONG 15/30 AR
- CARROZZERIA: cassone ribaltabile posteriormente
- DIMENSIONI PIANALE: m. 3.00 x 2.00
- ASSALI: n. 1
- PORTATA: Q.li 15
- PNEUMATICI: N. 2 10.0/75 R15,3
- SPONDE 70 in ferro verniciate





## MEZZI AGRICOLI

### RIMORCHIO AGRICOLO F.LLI ONGARO ONG 5/5 C MONOASSE



#### Caratteristiche

- Modello ONG 5/5 C
- Carrozzeria: cassone fisso con pedane posteriori
- Dimensione pianale 5.500 x 2.400 mm.
- N° 1 Assale
- Sezione quadro 70x70 mm.
- Portata 5.000 Kg.
- Verricelli per il fissaggio del carico
- Frenatura meccanica
- Pneumatici gemellati 215/75 R 17,5 ridisegnate
- Cassetta porta attrezzi



## MEZZI AGRICOLI

### RIMORCHIO AGRICOLO ZACCARIA ZAM 180 P02A 65



#### Caratteristiche

- Carrello due assi ravvicinati
- Modello ZAM 180 P02A 65
- Portata complessiva omologata 180 Q.li + carico massimo verticale 40 Q.li
- Dimensioni cm. 831,5 x 255 x 285 H
- Pneumatici GEMELLATI 245/70 R17.5
- Secondo asse autosterzante
- Sospensioni a balestra parabolica
- **Pianale in lamiera sullo scivolo posteriore**
- Rampe in grigliato da 1.200x2.200 mm.
- Piedi idraulici appoggio rampe automatici
- Piede idraulico
- Regolatore di frenata automatico
- Luci ingombro laterali
- Distributore laterale per azionamento rampe
- Timone fisso